

Bedienungsanleitung

Operation Guide #3305

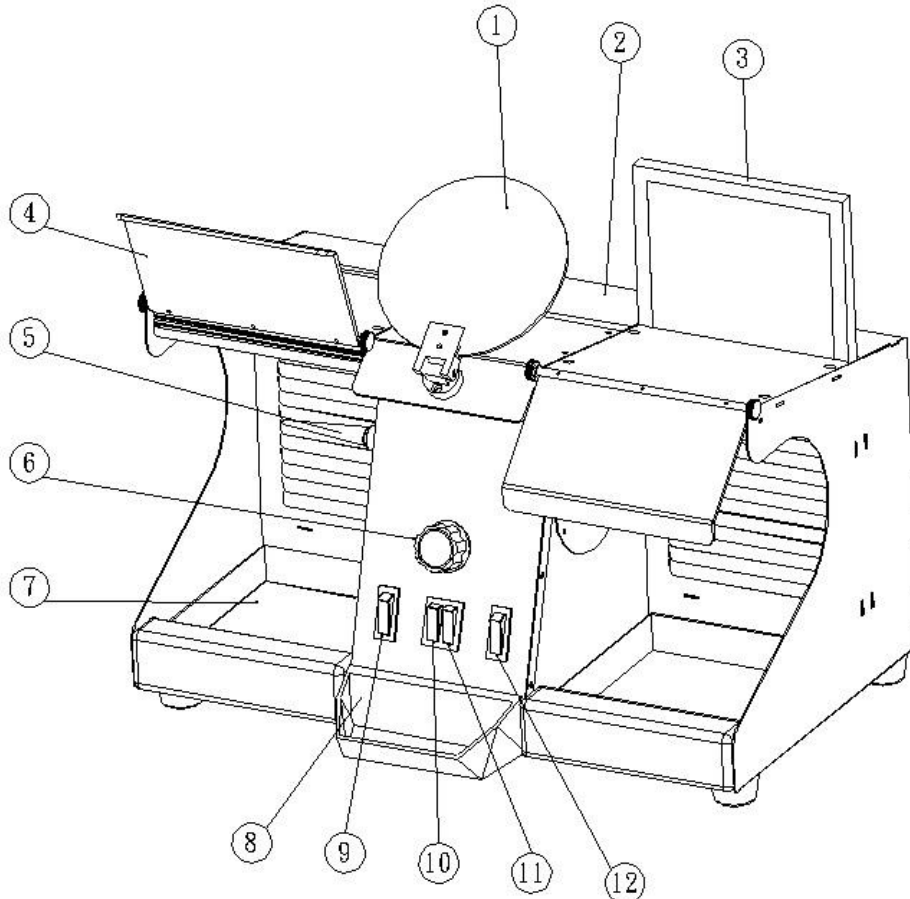

Pos. Item	Beschreibung <i>Description</i>	Pos. Item	Beschreibung <i>Description</i>
1	Lupe 2X <i>Magnifier, 2X</i>	7	Staub-Auffangwanne <i>Dust Collecting Box</i>
2	Werkzeug-Ablage <i>Tool Storage Box</i>	8	Werkzeugfach <i>Tool Box</i>
3	Filter <i>Filter</i>	9	Schalter für linken Staubfänger <i>Power Switch of Left Dust Collector</i>
4	Schutzscheibe <i>Protecting Plate</i>	10	Schalter LED Licht <i>Power Switch of LED Light</i>
5	Antriebsspindel <i>Transmission Shaft</i>	11	Netzschalter <i>Power Switch</i>
6	Drehzahlregler <i>Knob of Speed</i>	12	Schalter für rechten Staubfänger <i>Power Switch of Right Dust Collector</i>

Bedienungsanleitung

Operating Instructions

1. Schalten Sie das LED Licht (10) an. Bei Bedarf gewünschtes Zubehör tauschen.
1. Turn on the Power of LED Light (10). You can change the suitable accessories for working.

2. Schalten Sie die Maschine an (11). Stellen Sie den Drehzahlregler (6) auf die gewünschte Geschwindigkeit ein.
2. Turn on the Power (11). You can adjust the Knob of Speed (6) to the appropriate speed.

3. Wenn Sie auf der linken Seite arbeiten, schalten Sie den linken Staubfänger an (9). Wenn Sie auf der rechten Seite arbeiten, schalten Sie den rechten Staubfänger an. (12).
3. When you work on the left side, turning on the Power of Left Dust Collector (9). When you work on the right side, turning on the Power of right Dust Collector 12).

4. Bringen Sie die Lupe (1) in die richtige Position, um sicherzustellen, dass Sie den Arbeitsprozess gut sehen können und um Ihre Augen zu schützen.
4. You can adjust the Protecting Plate (1) to the appropriate position to ensure that you can see the working process and protect your eyes.

5. Das zu bearbeitende Werkstück muss sicher fixiert sein. Berühren Sie nicht die Antriebsspindel (5) und vermeiden Sie schnelle Wendepositionen während des Betriebes.
5. In the working process, you must really firmly fixed work piece. Don't touch the rotary shaft (5) and avoid any rapidly rotating position when it Is working.

6. Sie können den Drehzahlregler (6) erneut auf die gewünschte Geschwindigkeit einstellen.

6. You can adjust the Knob of Speed (6) to the appropriate speed again.

7. Bei Beendigung sollten Sie die Staubfänger (9, 12), den Netzschalter (11) und das LED Licht (10) ausschalten.

7. On Completion, You should turn off the Power of Dust Collector (9,12), Power (11) and Power of LED Light (10).

Wechseln der Spindel

Change of Shaft

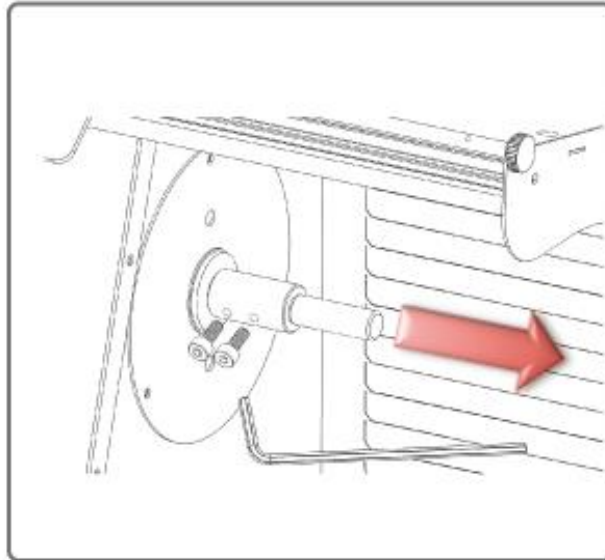

1. Lösen Sie die Schrauben mit dem Inbusschlüssel.
1. You can use the hex wrench to loosen the screws.
2. Entfernen Sie die Spindel und setzen Sie die gewünschte Spindel ein.
2. Remove the shaft and set the shaft that you need.
3. Befestigen Sie die Schrauben mit dem Inbusschlüssel. Bitte beachten Sie, dass die Schrauben auf der korrekten (flachen) Position festgeschraubt werden - sonst kann sich die Polierspitze leicht lösen!
3. You can use the hex wrench to lock screws. In this process, please note that screws are screwed in position inside the axial plane. If you screwed at arc position, the shaft will be easy loose.

FAQ

Q1: Die Maschine funktioniert nicht.

A1: Step 1: Überprüfen Sie die Stromversorgung.

Step 2: Prüfen Sie, ob der Netzschalter angeschaltet ist.

Step 3: Prüfen Sie die Sicherung. Falls diese defekt ist, bitte entsprechend gegen eine Sicherung gleichen Typs austauschen.

Step 4: Sollten die o.g. Maßnahmen keine Abhilfe schaffen, kontaktieren Sie bitte den Hersteller/Importeur/Händler.

Q1. The machine does not work.

A1: Step 1. Check the power supply is normal.

Step 2.. Check the switch is turned on.

Step 3. Check the fuse of power. If it is broken, you can replace the same specification fuse.

Step 4. If the above checks are normal, please contact the manufacturer of the original purchase assistance.

Q2. LED-Lampe leuchtet nicht.

A2: Step 1: Überprüfen Sie die Stromversorgung.

Step 2: Prüfen Sie, ob der Schalter eingeschaltet ist.

Step 3: Prüfen Sie die Sicherung. Falls diese defekt ist, bitte entsprechend gegen eine Sicherung gleichen Typs austauschen.

Step 4: Sollten die o.g. Maßnahmen keine Abhilfe schaffen, ersetzen Sie bitte die LED.

Q2. LED lamp does not light.

A2: Step 1. Check the power supply is normal.

Step 2. Check the switch is turned on.

Step 3. Check the fuse of power. If it is broken, you can replace the same specification fuse.

Step 4. If the above checks are normal, please replace the LED.

Q3. Zu geringer Luftstrom

A3: Step 1: Überprüfen Sie den Luftein- und ausgang, etwaige Fremdkörper entfernen.

Step 2: Prüfen Sie den Filter, bei Verschmutzung bitte austauschen.

Step 3: Sollten die o.g. Maßnahmen keine Abhilfe schaffen, kontaktieren Sie bitte den Hersteller/Importeur/Händler.

Q3. The air flow is smaller.

A3: Step 1. Check the air inlet and outlet. If there is foreign body obstruction, removed it.

Step 2. Check the filter. If the filter is too dirty, replace it.

Step 3. If the above checks are normal, please contact the manufacturer of the original purchase assistance.

Q4. Schlechtes Polierergebnis

A4: Step 1: Stellen Sie eine andere Geschwindigkeit ein.

Step 2: Verwenden Sie andere Poliermittel.

Q4. Poor polishing

A4: Step 1. You can adjust the Knob of Speed.

Step 2. You can replace other polishing accessories to work.

Q5. Das Schutzglas ist verunreinigt.

A5: Step 1: Bitte mit einem lösungsmittelfreien Reiniger säubern.

Step 2: Ggf. Schutzglas austauschen.

Q5. The Protecting Plate is too dirty.

A5: Step 1. You can wipe with a non-solvent-based cleaners.

Step 2. You can replace new Protecting Plate.

Sicherheitshinweise

Precautions

1. Während des Betriebes bitte keine Handschuhe tragen.

1. During working, do not wear gloves to avoid danger.

2. Während des Betriebs, das Haar bitte fest nach hinten binden oder eine Haube tragen.

2. During working, please wear your hair tied back, or caps.

3. Während des Betriebes bitte Schutzbrille tragen, um Verletzungen durch herumfliegende Schleif- und Polierpartikel zu vermeiden.

3. During working, wear goggles to avoid injury from the process of grinding and polishing metal burrs fly.

4. Um Verbrennungen zu vermeiden, beachten Sie bitte, dass das Werkstück während des Schleif- und Poliervorgangs sofort Hitze entwickeln kann.

4. During the grinding and polishing process, the work piece can produce instant heat. Please note that temperature changes to avoid burns.

5. Benutzung durch Kinder untersagt!

5. Do not let children use.

6. Die Staubauffangwanne muss regelmäßig gereinigt werden.

6. Dust Collecting Box should be cleaned regularly.

7. Benutzung nur durch unterwiesenes Fachpersonal.

7. The use of the machine is only allowed to instructed specialized staff.